

# BMW Einbauanleitung

Teile und  
Zubehör

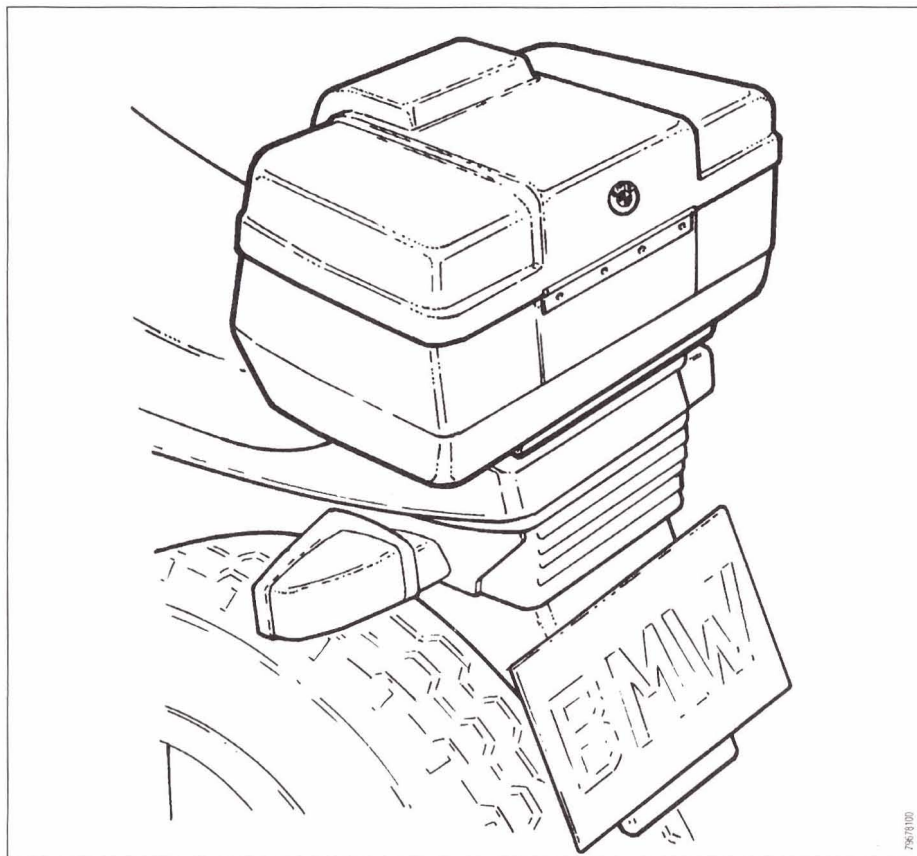

Satz Anbauteile für Topcase  
Installation Set for Top Case  
Kit de pièces à annexes pour topcase  
Juego de piezas de para montar el topcase  
Set di pezzi di montaggio per topcase  
Montageset voor Topcase  
Sats monteringsdelar för topbox  
Jogo peças de montagem para topcase  
ΣΕΤ ΕΞΑΡΤΗΜΑΤΩΝ ΣΥΝΑΡΜΟΓΗΣ TOPCASE



**Diese Anleitung ist unbedingt vor Beginn der Einbauarbeiten sorgfältig und vollständig durchzulesen. BMW übernimmt keinerlei Haftung für Schäden, die durch Mißachten der Einbauvorschriften entstehen.**

Auf ein Wort – Sicherheit ist oberstes Gebot. Zubehör an ein Motorrad anbauen macht nicht nur Spaß, Zubehör macht aus einem Serienfahrzeug Ihre individuelle Maschine. Wie steht es mit Ihrem Mechanikerwissen und mit der praktischen Erfahrung? Haben Sie wirklich das erforderliche Spezialwerkzeug und sind Sie sich Ihrer Sache auch wirklich sicher? Ihr BMW Motorrad Händler montiert den Nachrüstsatz gern fachgerecht und zu einem realen Preis.

**Folgende Symbole werden in dieser Anleitung für Sicherheitshinweise verwendet:**

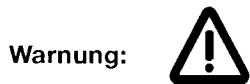

Vorsichtsregeln und -maßnahmen, die den Fahrer oder andere Personen vor Verletzungen oder Lebensgefahr schützen.

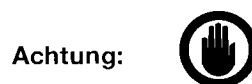

Besondere Hinweise und Vorsichtsmaßnahmen, die eine Beschädigung des Motorrades verhindern. Nichtbeachtung kann zum Gewährleistungsausschluß führen.

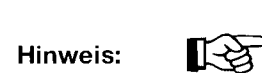

Besondere Hinweise zur besseren Handhabung bei Bedien-, Kontroll- und Einstellvorgängen sowie Pflegearbeiten.

Wir bieten unseren Kunden eine Vielzahl typgeprüftes Zubehör und Sonderausstattungen an. Aus diesem Grund können wir in dieser Einbauanleitung nicht auf alle Ausstattungsvarianten eingehen. Deshalb beschränken wir uns auf die Grundversion des jeweiligen Modells. Das Ab- und Anbauen von Zubehörteilen ist in der jeweiligen Einbauanleitung beschrieben. Sollten die erforderlichen Anleitungen nicht mehr in Ihrem Besitz sein, wenden Sie sich bitte an Ihren BMW Motorrad Händler.

---

## Satz Anbauteile für Topcase



**Werkzeug**  
Stift, Draht  $\varnothing 1,5$  mm

**Inhalt**  
Topcase-Befestigungsplatte  
Verschlußzapfen  
Scheibe  
Sicherungsring  
Einbauanleitung



**1****Vormontage des Topcase**

Das Topcase muß vor dem Anbau zusammengebaut werden.

Topcase öffnen. Dazu Schloß mit Schlüssel entriegeln und nach innen drücken.

Die Scheibe ② auf den Verschluszapfen ① fädeln, den Verschluszapfen von innen durch das Topcase stecken und den Sicherungsring ③ von unten auf den Verschluszapfen drücken bis er einrastet.

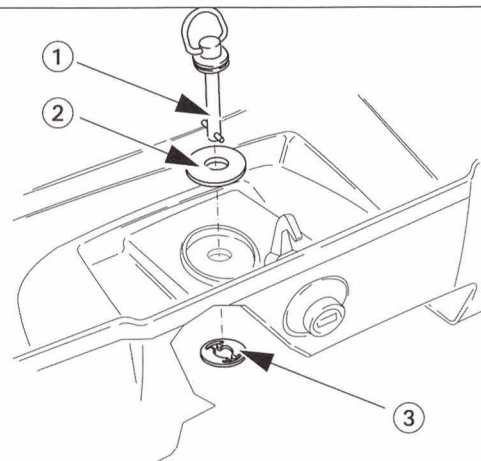

79/0807

**2****Befestigungsplatte für Topcase an Gepäckbrücke montieren**

Zuerst die Befestigungsplatte vorne soweit wie möglich unter die Gepäckbrücke schieben. Dann die Nasen an der Hinterseite der Befestigungsplatte in die Aussparungen ① der Gepäckbrücke einrasten.

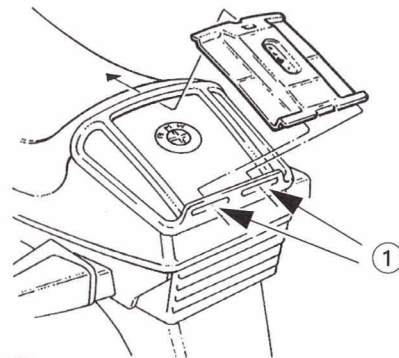

79/08103

**3****Befestigung des Topcase am Fahrzeug**

Das Topcase so auf die Befestigungsplatte aufsetzen, daß der Verschluszapfen ① in die Bohrung ② der Befestigungsplatte greift.

Den Verschluszapfen eine Vierteldrehung im Uhrzeigersinn drehen – das Topcase ist befestigt.

Das Entriegeln und Abnehmen erfolgt sinngemäß in umgekehrter Reihenfolge.

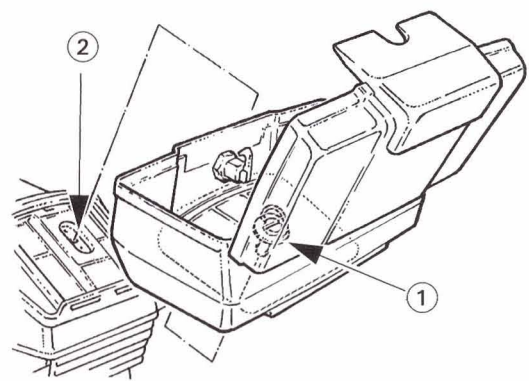

79/08101

**Achtung!**

maximale Zuladung höchstens fünf Kilogramm!

**4****Hinweis**

Bei nicht einwandfreiem Schließen des Deckels kann der Schließbügel ① verstellt werden: Zwei Sechskantmuttern ② lockern und Schließ-

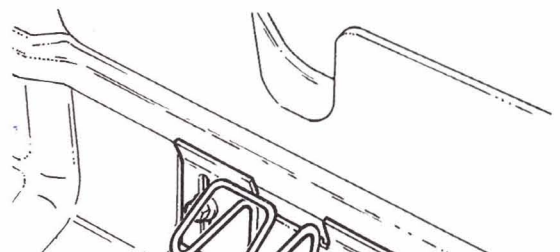

## 5

### Umbau auf Fahrzeuggleichschließung

Passender Schließzylinder ist nach Code über Ihren BMW Motorrad Vertragshändler erhältlich.

Schloß ausbauen und Schließzylinder austauschen:

1. Schlüssel in Stellung „AUF“
2. Zuhaltung mit Stift oder Draht  $\varnothing 1,5$  mm entriegeln
3. Schlüssel etwas nach links drehen
4. Stift entfernen
5. Schlüssel um  $180^\circ$  nach links drehen
6. Schließzylinder herausziehen.



#### Achtung!

Schlüssel beim Ein- und Ausbau nicht aus dem Schließzylinder ziehen.

Neuen Schließzylinder in umgekehrter Reihenfolge einbauen. Schlüssel muß sich hierzu im Schließzylinder befinden.

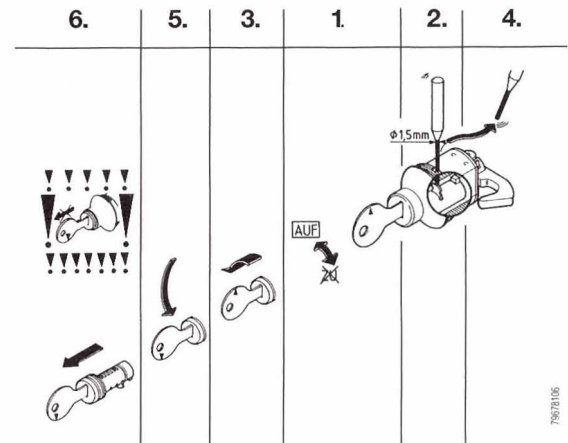

7962106

## 6

Beachten Sie die für Ihr Land geltenden Zulassungsbestimmungen!



**Gilt nur für die BRD:**

Ein Eintrag in die Fahrzeugpapiere ist nicht erforderlich



Diese Einbauanleitung ist aus umweltfreundlichem, 100% chlorfrei gebleichtem Zellstoff hergestellt – der Umwelt zuliebe



© Copyright by:  
BMW AG Sparte Motorrad, Abt. UX-VS-4, D-80788 München  
Telefon (089) 3 82-3 42 93, Telefax (089) 3 82-3 41 60  
Nachdruck, Übersetzungen oder Vervielfältigungen – auch auszugsweise –  
nur mit schriftlicher Genehmigung der BMW AG, Abt. UX-VS-4.  
Änderungen und Irrtümer vorbehalten.  
Alle Rechte vorbehalten

