

Nachrüstsatz Topcase Adapter für K75RT & K100LT ab Modell /89

Bestellnummer Beschreibung : 01 29 9 797 229 (nicht mehr verfügbar)

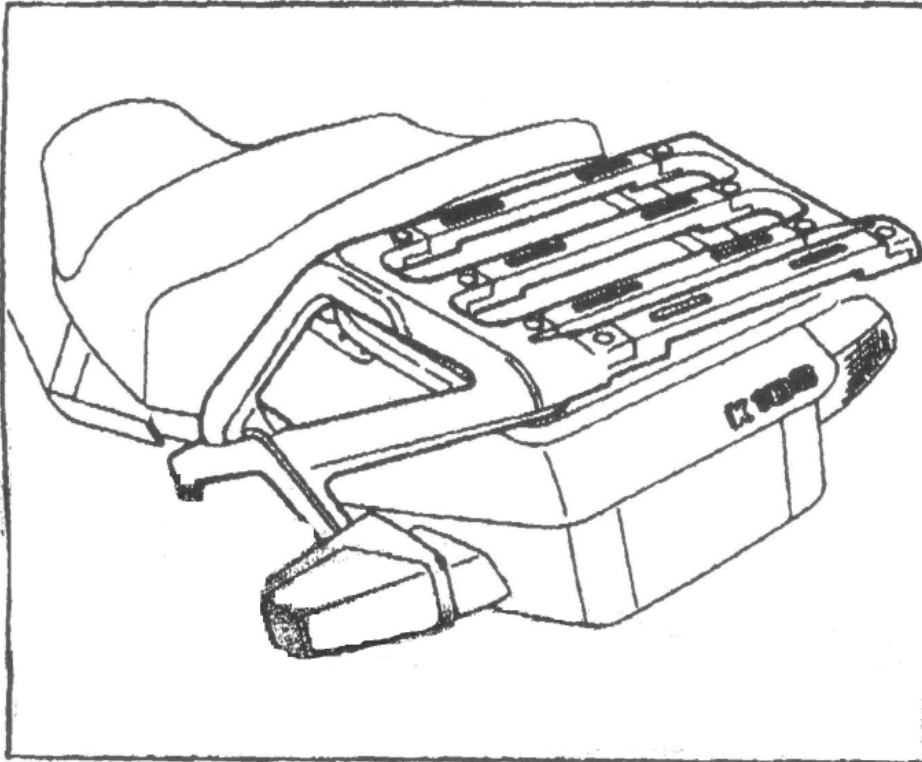

## Einzelteile

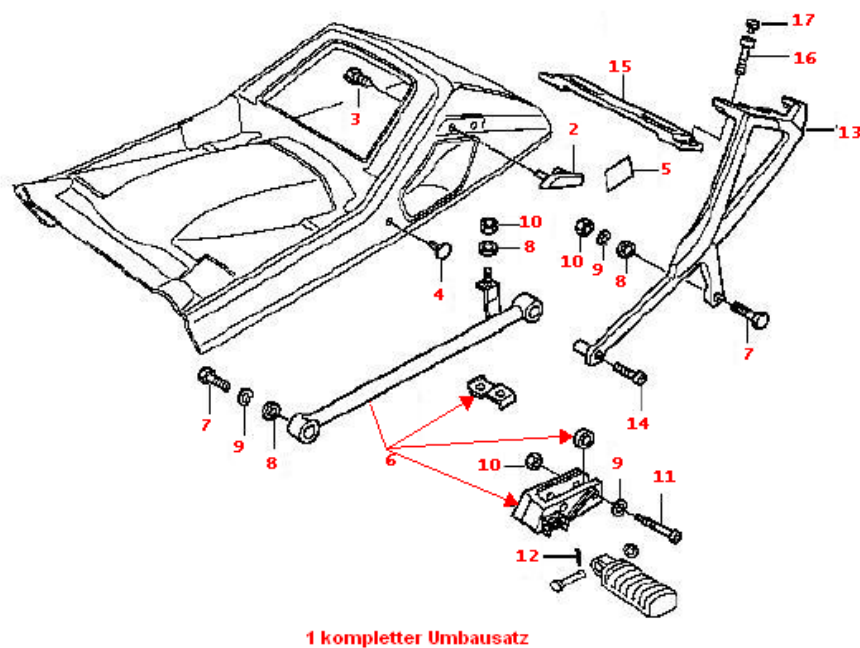

Nr. Bezeichnung	Anzahl	BMW Bestellnummer
01 Nachrüstsatz Topcase Halter	1x	46 54 2 316 220
02 Abdeckung links	1x	52 53 1 456 075
02 Abdeckung rechts	1x	52 53 1 456 076
03 Sechskantblechschraube	4x	07 11 9 916 645
04 Verschußstopfen Ø 8mm	2x	51 21 1 839 913
05 Folie	2x	46 54 2 315 901
06 Nachrüstsatz	1x	46 54 2 316 570
07 Sechskantschraube M10x60	2x	07 11 9 921 502
08 Beilagscheibe A6,4	5x	07 11 9 931 044
09 Federling B6	9x	07 11 9 933 082
10 Sechskantmutter M6	6x	07 11 9 922 824
11 Zylinderschraube M6x80	2x	23 11 2 322 402
12 Splint Ø 2mm l=16mm	2x	07 11 9 945 076
13 Halter links	1x	46 54 2 315 605
13 Halter rechts	1x	46 54 2 315 606
14 Zylinderschraube M6x50	2x	07 11 9 919 630
15 Strebe	2x	46 54 2 315 602
15 Strebe Mitte	2x	46 54 2 315 603
16 Zylinderschraube M6x12	8x	07 11 9 919 913
17 Schutzkappe schwarz	8x	46 54 2 315 618

### **Kennzeichenträger demontieren:**

Das Demontieren des Kennzeichenträgers ist im beiliegenden Montagemodul "[Kennzeichenträger demontieren](#)" beschrieben

Hinweis: Die Metallbrücke unter dem Kennzeichenträger wird zum Anbau des Topcaseträgers nicht mehr benötigt

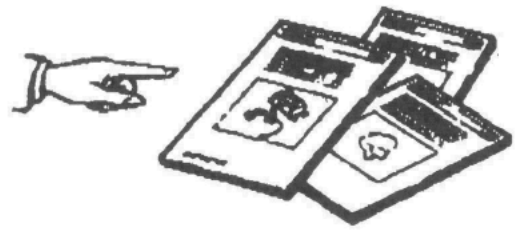

### **Haltegriffe links/rechts demontieren:**

Innensechskantschraube (1) und Unterlegschraube links/rechts entfernen

Je zwei Sechskantmutter (2) und Unterlegscheiben links/rechts entfernen  
Haltegriff links/rechts abnehmen

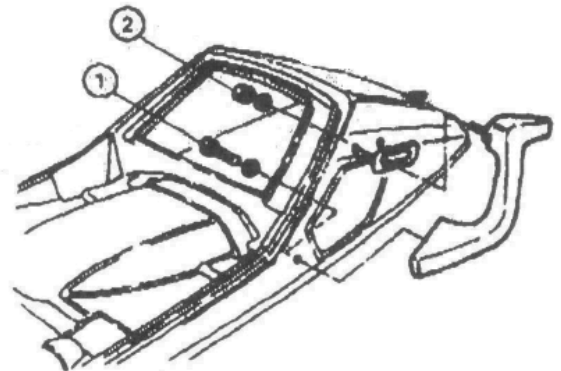

Haltegriffabdeckung (1) links/rechts aus Nachrüstsatz in die Bohrung links/rechts einsetzen und mit je zwei Sechskant-Blechschauben (3) aus Nachrüstsatz am Heckbürzel befestigen.

Anschließend Blindstopfen (2) aus Nachrüstsatz in Bohrung einsetzen

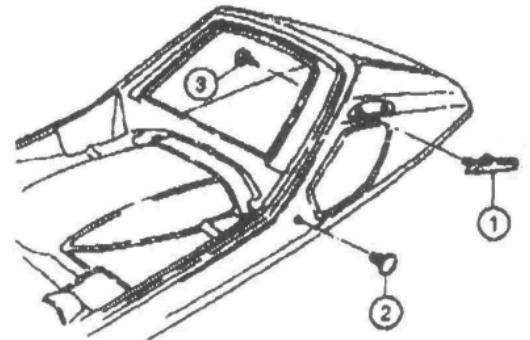

### **Batterieblende rechts abnehmen:**

- 1 Vorsichtig von Tank abziehen
- 2 Vorsichtig etwas nach unten ziehen
- 3 Dorn nach vorne aus Sitzbankrahmen herausziehen

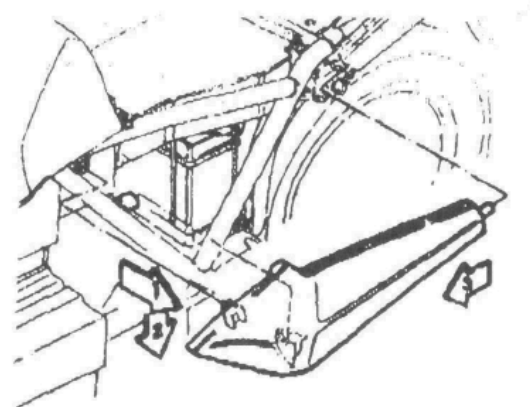

Vier Sechskantschrauben (1) herausdrehen.  
 Unterlegscheiben (2) und Federscheiben (3)  
 Entfernen – danach Gepäckhalter abnehmen  
 Gummischeiben (4) entfernen

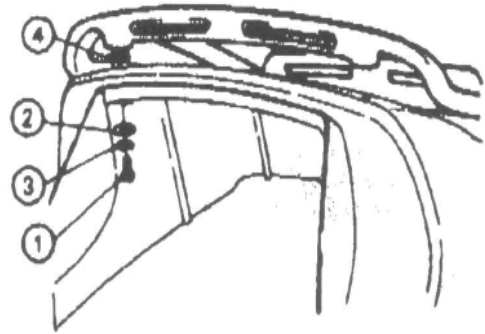

Löcher für Gepäckbrücke mit handelsüblicher, für  
 GFK geeigneter Spachtelmasse verschließen  
 Anschließend Oberfläche schleifen und lackieren

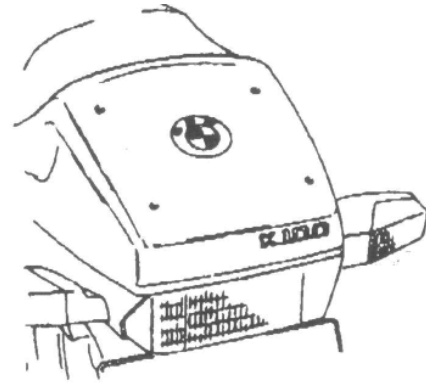

Heckteil rechts/links reinigen und entfetten.  
 Schutzpapier von Scheuerschutzfolie abziehen  
 und Scheuerschutzfolie rechts links auf Heckteil  
 aufkleben

A= 80mm; B = 34mm; C=25mm;

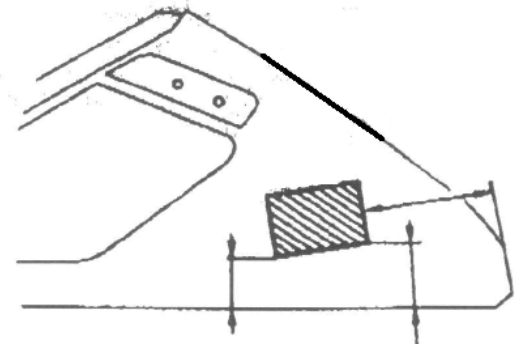

**Kofferhalter links demontieren:**

Innensechskantschraube (1) und Sechskant-  
 muttern (2) entfernen – Dabei auf die Unterlegscheiben  
 achten.  
 Sechskantschrauben (3) ebenfalls herausdrehen-  
 Aber auf Unterlegscheiben und Federringe achten.  
 Gummilager (4) entfernen  
 Kofferhalter (5) abnehmen

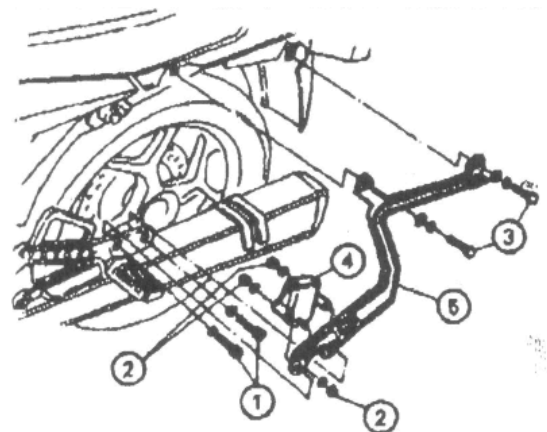

**Hinweis:** Alle Befestigungsteile für Wiederaufbau  
 aufbewahren

### **Kofferhalter rechts demontieren:**

Sechskantschrauben (1) entfernen (dabei auf die Unterleg Scheiben achten)  
Innensechskantschraube (2) & Muttern entfernen dabei auf die Unterlegscheiben achten

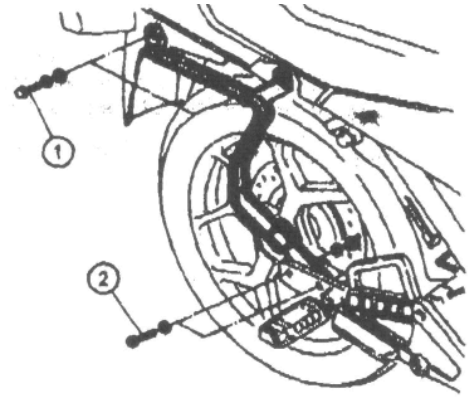

Beifahrerfußraste rechts/links demontieren:  
Splint (1) mit Zange herausziehen – auf Scheibe (2) Achten.  
Bolzen (3) mit Durchschlag entfernen. Fußraste abnehmen

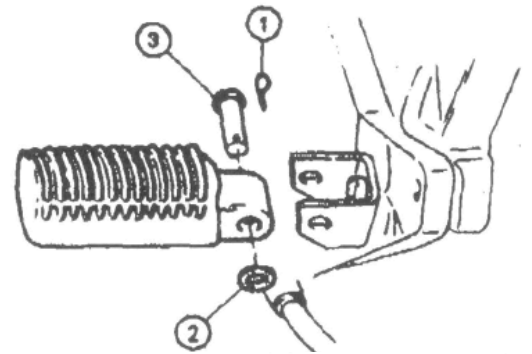

Innensechskantschraube (1) Mutter (2) und Scheibe (3) entfernen  
Fußrastenhaltewinkel (4) abnehmen und zum Wiederaufbau aufbewahren

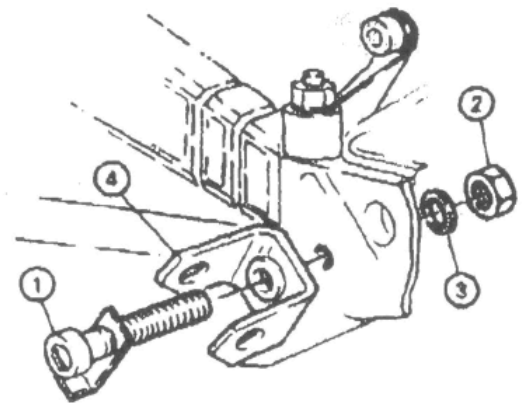

Linke Seite:  
Verbreiterungsrohr links mit Sechskantschraube (1) (60mm) Unterlegscheibe & Federring aus Nachrüstsatz befestigen

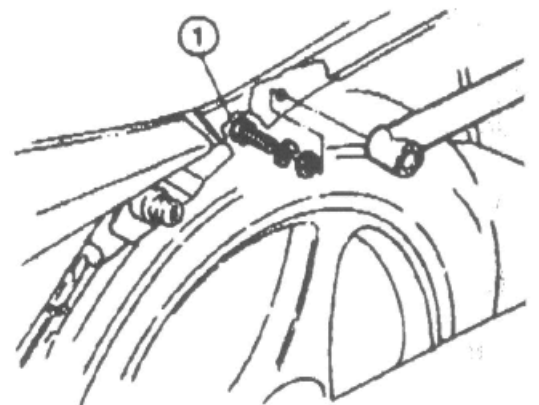

Hinweis: Am vorderen Befestigungspunkt Sechskantschraube von innen nach außen eindrehen

Gewindestift (1) am Verbreiterungsrohr durch Halte-Lasche (2) für Kennzeichenträgerbefestigung führen und mit Unterlegscheiben und selbstsichernder Mutter (3) am Fahrzeug befestigen

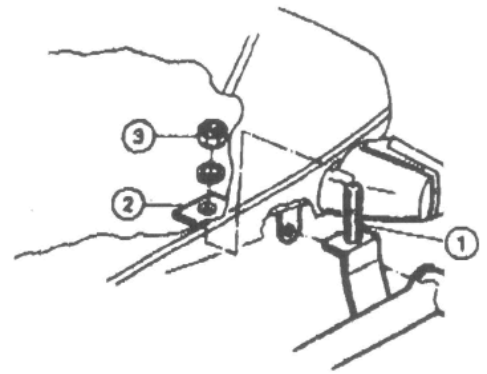

Gummilager (1) zwei Buchsen (2) aus Nachrüst-satz aufstecken.

Gummilager an die Fußrastenhalteplatte ansetzen dabei Auspuffbefestigung nicht vergessen

Gummilager mit zwei Innensechskantschrauben (70mm lang) (3) aus Nachrüst-satz zentrieren und dann mit Sechskantmutter (4) fixieren. Anschließend Innensechskantschraube (3) wieder entfernen und Zum späteren Anbau aufbewahren

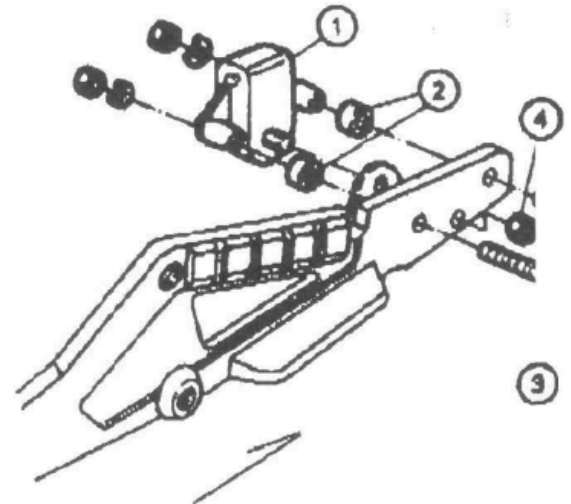

Je zwei Distanzscheiben (1) aus Nachrüst-satz in die Aussparungen am Kofferhalter einlegen

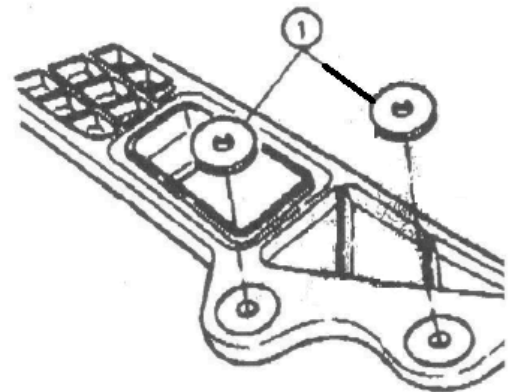

Linken Kofferhalter (1) und zwei Unterlegscheiben (2) In Adapter (3) stecken.

Anschließend mit Innensechskantschraube 80mm (4) Federscheiben (5) und Sechskant-Muttern (6) an fußrastenplatte und Gummilager befestigen.

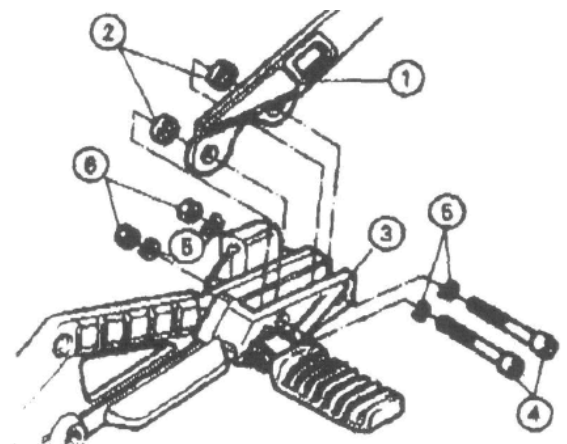

Haltewinkel (1) für Beifahrerfußraste mit Sechskantschraube 60mm (2) aus Nachrüstsatz versehen. Linken Adapter (3) mit vormontierten Haltewinkel versehen und mit neuer Quetschmutter und Unterlegscheiben aus Nachrüstsatz lose an der Fußrastenhalteplatte befestigen

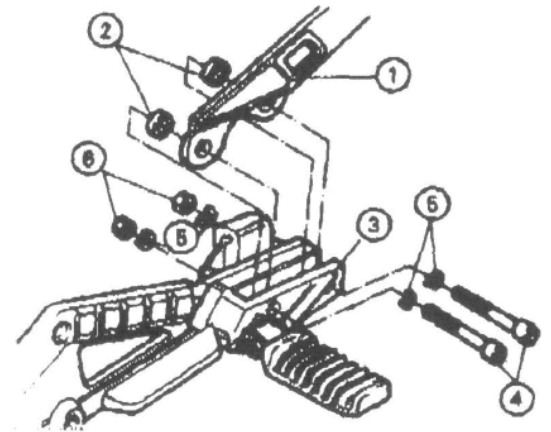

Haltewinkel (1) für Beifahrerfußraste links mit Sechskantschraube 60mm (2) aus Nachrüstsatz versehen. Linker Adapter (3) mit vormontierten Haltewinkel versehen und mit neuer Quetschmutter und Unterlegscheiben aus Nachrüstsatz lose an der Fußrastenhalteplatte befestigen.

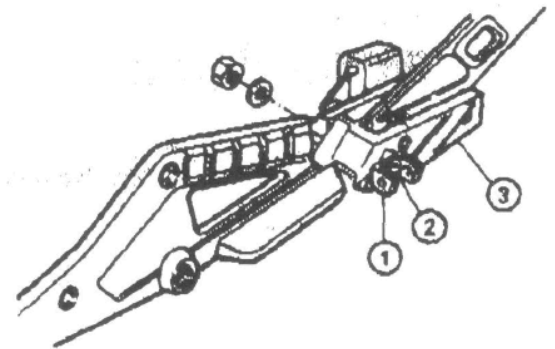

Beifahrerfußraste (1) in Haltewinkel (2) einführen und Mit Bolzen (3) fixieren. Scheibe (4) auflegen und mit neuem Splint (5) aus Nachrüstsatz sichern

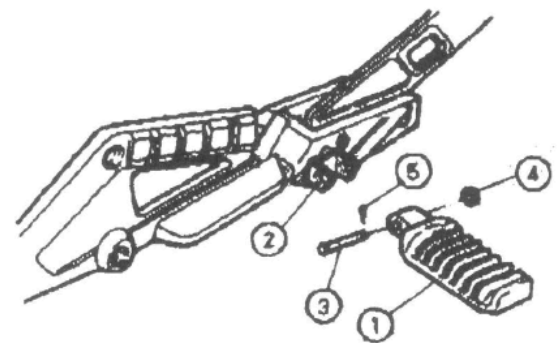

Linke Gepäckbrücke (1) an Kofferhalter Ansetzen und mit Innensechskantschraube (2) Aus dem Nachrüstsatz am Verbreiterungsrohr lose befestigen. Hinten Innensechskantschraube 60mm (3) Sechskantmutter (4) Unterlegscheibe (5) und Feder-scheibe (6) am Verbreiterungsrohr befestigen. Anzeihmoment für Innensechskantschraube (2) und (3) jeweils 8,5Nm. Beide Innensechskantschrauben anschließend mit Abdeckkappe aus Nachrüstsatz versehen.

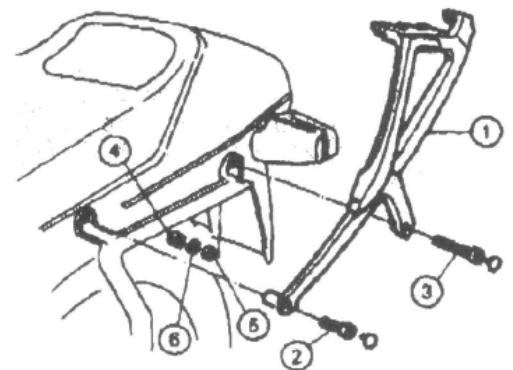

Sechskantmutter (1) von Befestigungsschraube für Federbein abnehmen.

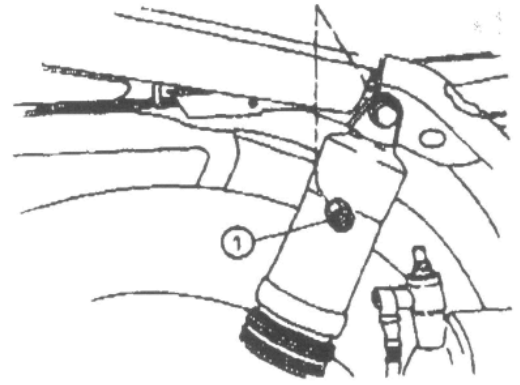

**Rechte Seite:**

Verbreiterungsrohr (1) mit Haltelasche (2) versehen und vorne mit Sechskantmutter an der Befestigungsschraube des Federbeins fixieren.

Verbreiterungsrohr (1) mit Sechskantschraube (3) und Unterlegscheiben an Befestigungspunkt für Kofferhalter anschrauben.

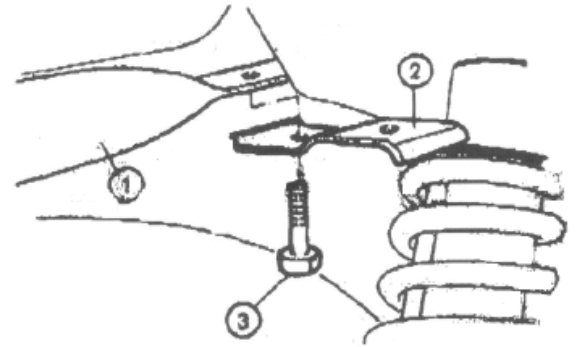

Gewindestift (1) am Verbreiterungsrohr durch Haltelasche für Kennzeichenträgerbefestigung führen und mit Unterlegscheibe und selbstsichernder Mutter (2) am Fahrzeug befestigen

Achtung: Selbstsichernder Mutter (2) zunächst nur lose Befestigen. Bei der Endmontage dann mit Drehmoment 8,5 Nm festziehen

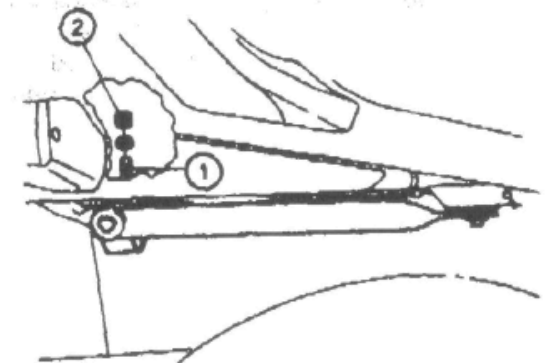

Haltewinkel (1) für Beifahrerfußraste rechts mit Sechskantschraube 60mm (2) aus Nachrüstsatz versehen. Rechter Adapter (3) mit vormontierten Haltewinkel versehen und mit neuer Quetschmutter und Unterlegscheiben aus Nachrüstsatz befestigen.

Vorgeschriebenes Anziehdrehmoment für Sechskantschraube (2) 41,5 Nm

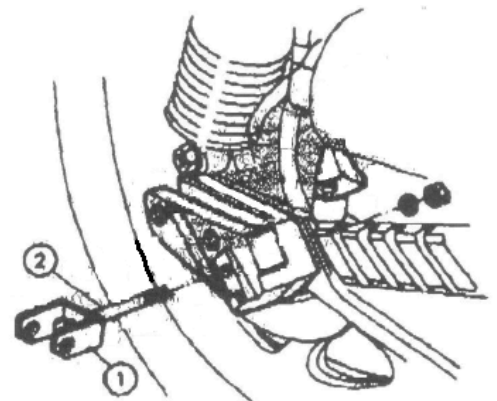

Adapter (1) mit zwei Innensechskantschrauben 25mm (2) und Federscheiben aus dem Nachrüstsatz an der Fußrastenplatte befestigen.

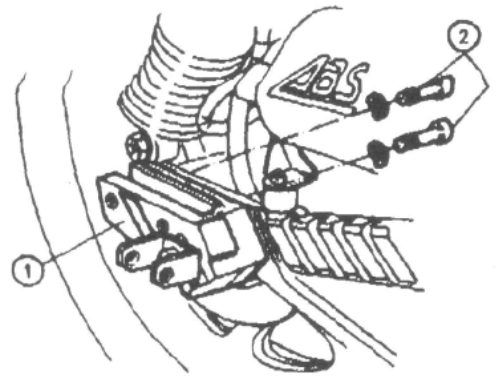

Innensechskantschraube (2) von innen nach außen eindrehen und auf ein Drehmoment von 8,5 Nm Festziehen.

Kofferträger (1) in den Adapter (2) einsetzen und mit Innensechskantschraube 20mm (3) und Federscheiben aus dem Nachrüstsatz am Adapter befestigen

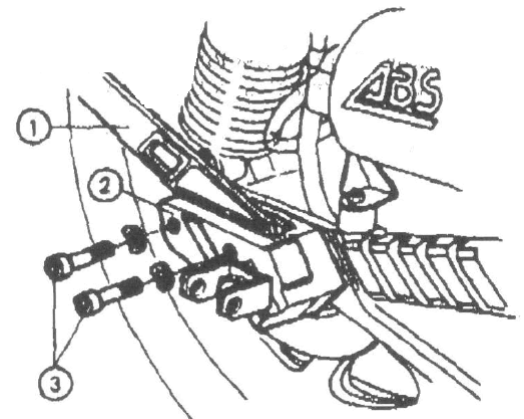

Innensechskantschraube (3) auf ein Drehmoment von 8,5 Nm festziehen.

Beifahrerfußraste (1) in Haltewinkel (2) einführen und mit Bolzen (3) fixieren. Scheibe (4) auflegen und mit neuem Splint (5) aus Nachrüstsatz sichern

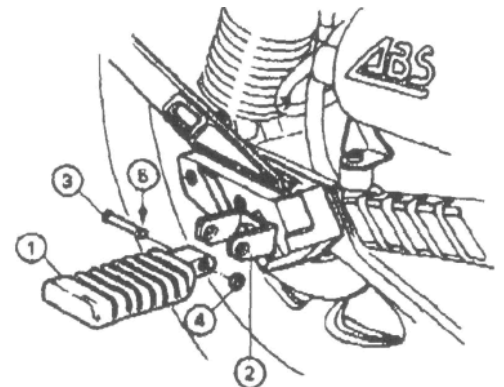

Rechten Träger (1) für Gepäckbrücke ansetzen und Mit Sechskantschrauben 20mm (2) aus Nachrüstsatz und Unterlegscheiben gemeinsam mit dem Kofferträger (3) an der Haltetasche (4) befestigen.

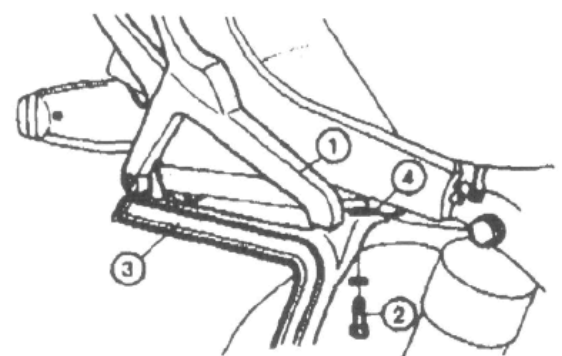

Hinteren Befestigungspunkt von Träger für Gepäckbrücke (1) mit Innensechskantschraube (2) am Verbreiterungsrohr befestigen.  
Abdeckkappe (3) in Innensechskantschraube (2) einsetzen.

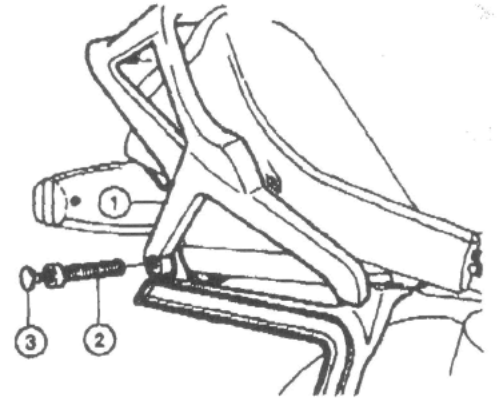

Querstreben (1) auf Träger für Gepäckbrücke (2) auflegen und mit Innensechskantschraube (3) aus Nachrüstsatz verschrauben.

Abdeckkappen (4) einsetzen.  
Alle Schrauben festziehen

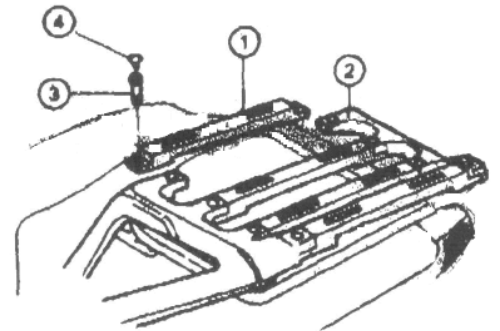

**Belehrung: Diese Anleitung stellt nur eine Hilfe dar. Es ist jeder eigenverantwortlich für seine Arbeiten!**