

Einbauanleitung

Nachrüstset Heizspiegel für K 75 RT, K 100 LT,
K 100 RT ab 4/85 und K 1100 LT

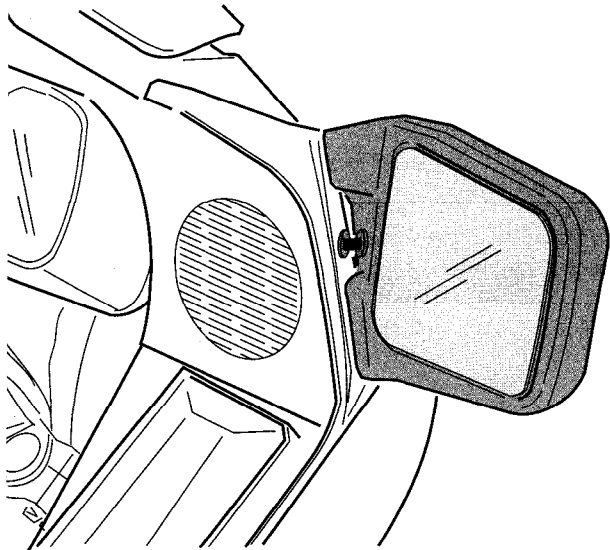

7974299



**Teile und
Zubehör**

Best.-Nr. 01 29 9 797 429 Printed in Germany V.99

Diese Anleitung ist unbedingt vor Beginn der Einbauarbeiten sorgfältig und vollständig durchzulesen. BMW übernimmt keinerlei Haftung für Schäden, die durch Mißachten der Einbauvorschriften entstehen.

Auf ein Wort – Sicherheit ist oberstes Gebot. Zubehör an ein Motorrad anbauen macht nicht nur Spaß, Zubehör macht aus einem Serienfahrzeug Ihre individuelle Maschine. Wie steht es mit Ihrem Mechanikerwissen und mit der praktischen Erfahrung? Haben Sie wirklich das erforderliche Spezialwerkzeug und sind Sie sich Ihrer Sache auch wirklich sicher? Ihr BMW Motorrad Händler montiert den Nachrüstsatz gern fachgerecht und zu einem realen Preis.

Folgende Symbole werden in dieser Anleitung für Sicherheitshinweise verwendet:



Vorsichtsregeln und -maßnahmen, die den Fahrer oder andere Personen vor Verletzungen oder Lebensgefahr schützen.



Besondere Hinweise und Vorsichtsmaßnahmen, die eine Beschädigung des Motorrades verhindern. Nichtbeachtung kann zum Gewährleistungsausschluß führen.



Besondere Hinweise zur besseren Handhabung bei Bedien-, Kontroll- und Einstellvorgängen sowie Pflegearbeiten.



Schrauben und Muttern werden nach DIN EN 24 014 bzw. DIN 912 ISO festgezogen. Abweichende Anziehdrehmomente werden angegeben. Nichtbeachtung kann zu Beschädigungen des Motorrades bzw. Gefährdung des Fahrers führen.

Wir bieten unseren Kunden eine Vielzahl typgeprüfetes Zubehör und Sonderausstattungen an. Aus diesem Grund können wir in dieser Einbauanleitung nicht auf alle Ausstattungsvarianten eingehen. Deshalb beschränken wir uns auf die Grundversion des jeweiligen Modells. Das Ab- und Anbauen von Zubehörteilen ist in der jeweiligen Einbauanleitung beschrieben. Sollten die erforderlichen Anleitungen nicht mehr in Ihrem Besitz sein, wenden Sie sich bitte an Ihren BMW Motorrad Händler.

Nachrüstsatz Heizspiegel



Werkzeug

- Kreuzschlitzschraubendreher
- Schraubendreher, klein (2x)
- Maulschlüssel 10 mm
- Schere
- Reißnadel
- Spiralbohrer \varnothing 3 mm, \varnothing 10 mm
- Handbohrmaschine
- Spitzzange
- Spezialwerkzeug zur Spiegeldemontage (BMW Nr. 46 5 700) oder zwei geeignete Hebel
- Schlauchklemme für Kraftstoffschlauch (BMW Nr. 13 3 010) (2x)
- Montagebügel für Radio oder vier geeignete Metallstifte
- Lappen
- Spülmittel
- Gefäß für austretenden Kraftstoff

Inhalt Nachrüstsatz

- Spiegelglas, links
- Spiegelglas, rechts
- Kabelbaum
- Schalter mit Anschlußkabel
- Anschlußkabel für Spiegel 2 Stück
- Kabelbinder 16 Stück
- Einbauanleitung

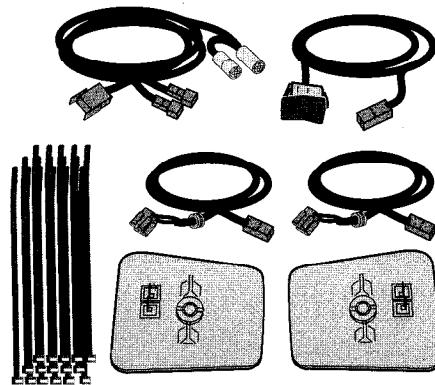

79142901

1

Allgemeine Hinweise



Achtung

Beim Demontieren der Einzelteile darauf achten, mit welchen Schrauben diese befestigt sind. Diese Schrauben aufbewahren und beim Zusammenbau entsprechend verwenden.



Hinweis

Vor Beginn der Arbeiten ist festzulegen, ob der Schalter für die Heizspiegel in die Cockpitverkleidung oder in die Lenkerverkleidung eingebaut wird – beides ist möglich und abhängig von den noch freien Plätzen in der entsprechenden Verkleidung.

2

Die Batterie abklemmen

Die Seitendeckel abnehmen.



Warnung

Vor jeder Arbeit an Fahrzeugelektrik oder Kraftstoffversorgung die Zündung ausschalten und das Minuskabel ① von der Batterie abklemmen und isolieren.

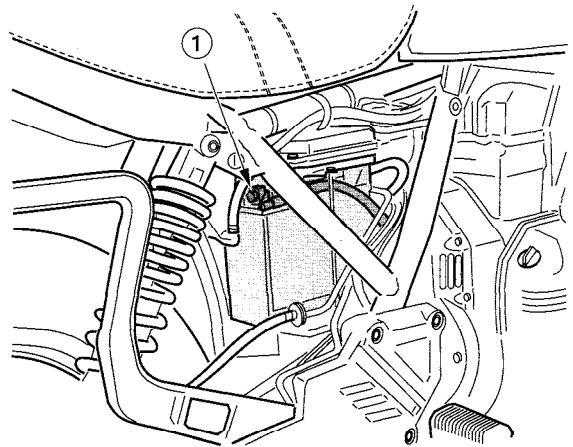

7974293

3

Die Sitzbank abnehmen

Die Sicherungsscheiben ① abziehen.

Den Bolzen ② herausziehen.

Die Sitzbank ③ nach vorne abnehmen.

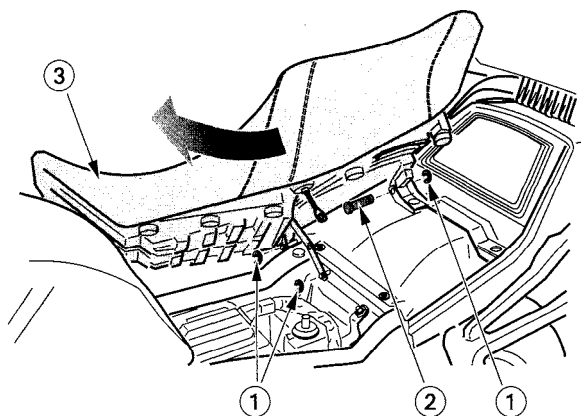

4

Den Kraftstoffbehälter abnehmen



Warnung

Die Kraftstoffleitungen stehen unter Druck. Arbeiten an der Kraftstoffanlage dürfen aus Sicherheitsgründen nur im Freien oder in einem gut belüfteten Raum durchgeführt werden. Rauchen, Feuer oder offenes Licht ist bei diesen Arbeiten strengstens verboten – **EXPLOSIONSGEFAHR!**

Arbeiten an der Kraftstoffanlage dürfen nur am kalten Fahrzeug durchgeführt werden – **EXPLOSIONSGEFAHR!**

Direkter Kontakt mit Kraftstoff und das Einatmen von Kraftstoffdämpfen ist unbedingt zu vermeiden – **GESUNDHEITSGEFAHR!**

Die Sicherungsscheiben ① abziehen.

Den Kraftstoffbehälter ② nach hinten abnehmen, ca. 30 cm nach hinten ziehen und ablegen.

Die Kraftstoffleitungen ③ (Vor- und Rücklauf) mit geeigneten Schlauchklemmen ④ (BMW Nr. 13 3 010) nahe der Schlauchschellen abklemmen. Die Schlauchschellen öffnen und die Kraftstoffleitungen von den Anschlußstutzen abziehen.

Die Steckverbindung ⑤ zur Kraftstoffpumpe trennen, den Kraftstoffbehälter abnehmen und beiseite legen.

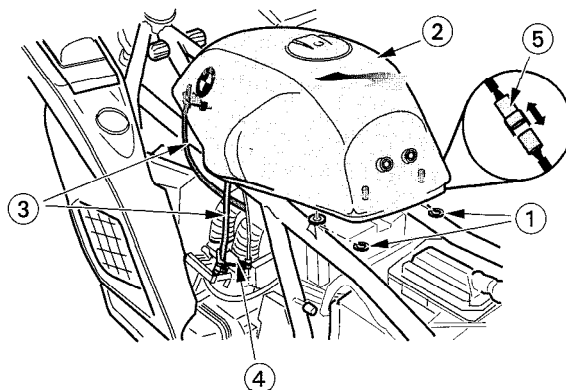

79742824

5 Radio und Radioschacht ausbauen

Die Abdeckungen von Radio und Staufach abnehmen.

Die beiden Montagebügel ① (oder vier geeignete Metallstifte) soweit in die Löcher am Radio ② einstecken **A** bis sich die Haltehaken lösen. Das Radio aus dem Schacht herausziehen **B**.

Je einen kleinen Schraubendreher ③ in die Löcher am Radioschacht ④ stecken **C**, die Haltebügel ⑤ zurückdrücken, den Radioschacht herausziehen **D** und an den Kabeln hängen lassen.

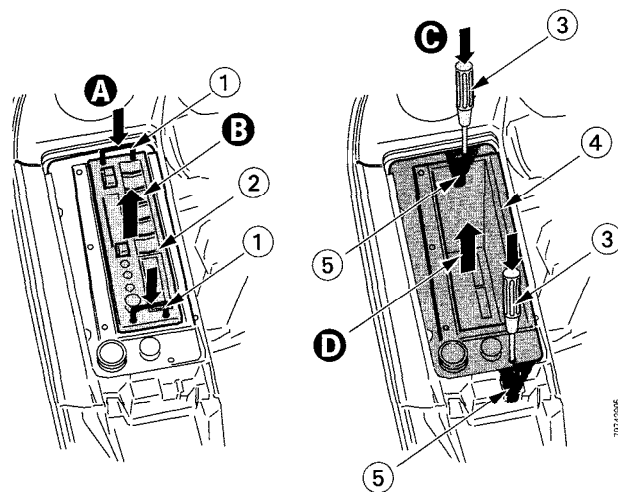

79742825

6 Die Cockpitverkleidung demontieren

Die Schrauben ① (10x, mit Kunststoffscheiben) herausdrehen und die Cockpitverkleidung ② etwas nach hinten ziehen. Den 2-poligen Stecker ③ vom Anschlußkabel der Cockpitlampe trennen, die Kabel von den Lautsprechern ④ abziehen und die Cockpitverkleidung abnehmen **A**.

Die Spiegel ⑤ von den Befestigungsbolzen abziehen **B**.

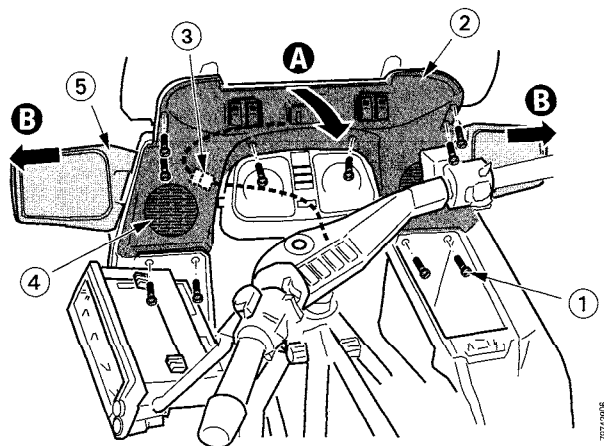

7 Den Schalter für die Heizspiegel in die Cockpitverkleidung einbauen (Variante 1)

Den Einbauplatz bestimmen und die entsprechende Abdeckkappe ① herausnehmen.

Das Kabel ② von oben durch die Verkleidung ③ fädeln und den Schalter ④ in die Verkleidung drücken bis er einrastet.

Das Kabel ② an der Leitung ⑤ der Cockpitlampe verlegen und mit Kabelbindern daran befestigen.

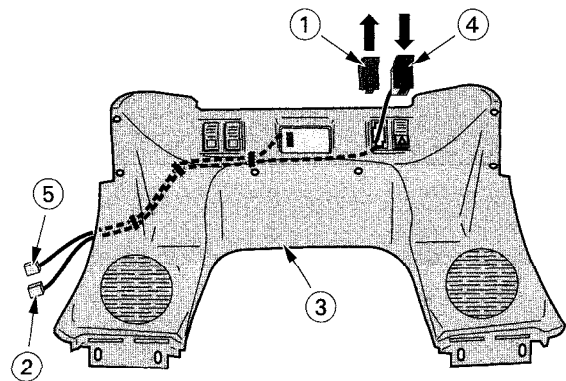

8

Den Schalter für die Heizspiegel in die Lenkerverkleidung einbauen (Variante 2)

Den Einbauplatz bestimmen und die entsprechende Abdeckkappe ① herausnehmen.

Das Kabel ② durch die Verkleidung ③ fädeln und den Schalter ④ in die Verkleidung drücken bis er einrastet.

Das Kabel des Schalters entlang der Fahrzeugkabel nach hinten zur Zentralelektrik führen.

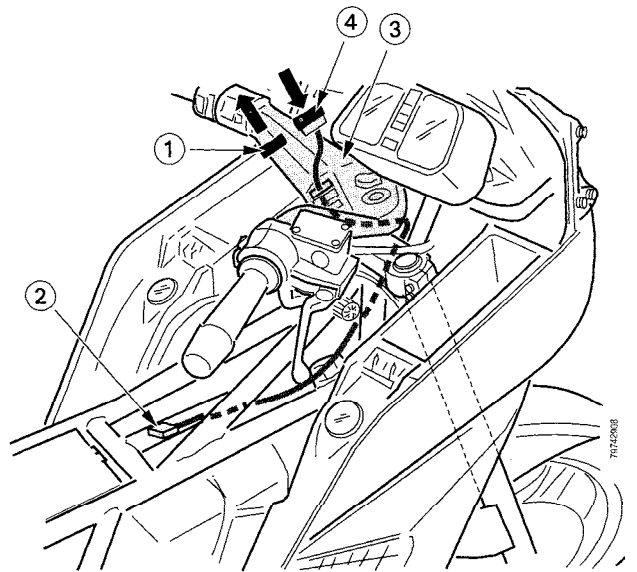

71420083

9

Den Kabelbaum einbauen

Die Zentralelektrik öffnen.

Die Gummitülle **1** aufschneiden **A** und den neuen Kabelbaum **2** in die Zentralelektrik führen. Den weißen Stecker **3** des Kabelbaums an den Zubehörstecker **4** anschließen und die Zentralelektrik schließen.

Die beiden Anschlußkabel **5** für die Heizspiegel – entlang dem Fahrzeugkabelbaum – nach vorne zum Verkleidungshalter und dort zur rechten bzw. linken Fahrzeugseite führen.



Hinweis

Wurde der Schalter für die Heizspiegel in die Cockpitverkleidung (**Variante 1**) eingebaut, muß das Anschlußkabel **6 B** für den Schalter mit dem Kabel für den **linken** Heizspiegel nach vorne zum Verkleidungshalter geführt werden.

Wurde der Schalter für die Heizspiegel in die Lenkerverkleidung (**Variante 2**) eingebaut, bleibt das Anschlußkabel **6 C** für den Schalter vor der Zentralelektrik, wird dort aufgerollt und an das Kabel des Schalters angeschlossen.

Die Kabel mit den beiliegenden Kabelbindern am Fahrzeugrahmen, am Fahrzeugkabelbaum bzw. am Verkleidungshalter befestigen.

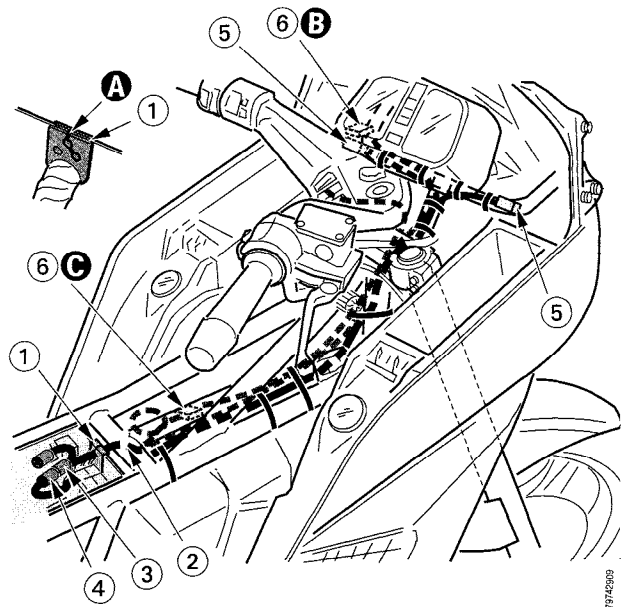



Warnung

Die Kabel müssen so verlegt werden, daß sie nicht beschädigt werden bzw. die Funktionen des Fahrzeugs beeinträchtigen.
Die Kabel nicht an Kraftstoff-, Brems-, Kälmitteleitungen oder Bowdenzügen verlegen.
Nach Verlegung der Kabel den Lenkeinschlag kontrollieren – die Kabel dürfen dabei nicht gespannt werden.

10 Die Kabeldurchführungen für die Anschlußkabel der Heizspiegel (siehe Pos. 12) bohren

Die Schablone **A** (siehe Seite 63) ausschneiden.

Die Schablone an den beiden Bolzen ① ausrichten und glatt auf die Verkleidung legen.

Den Mittelpunkt ② mit der Reißnadel markieren und mit dem Bohrer $\varnothing 3$ mm vorbohren. Die Kabeldurchführung mit dem Bohrer $\varnothing 10$ mm aufbohren.

Die Schablone wenden und auf der linken Fahrzeugseite entsprechend verfahren.

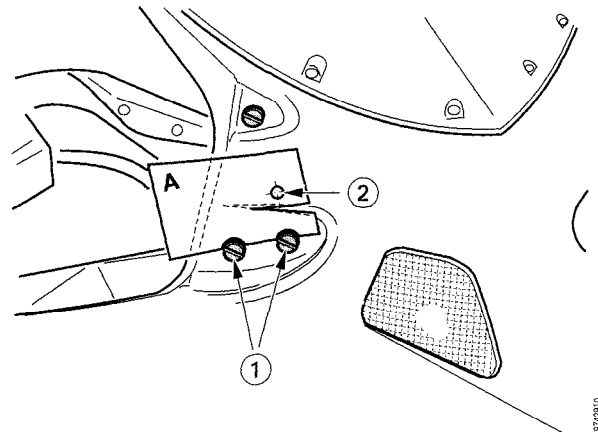

78742810

11 Das Spiegelgehäuse bearbeiten



Warnung

Bei der Demontage des Spiegelglases dieses mit einem dicken Lappen abdecken und eine Schutzbrille tragen – **VERLETZUNGSGEFAHR!**

Den Spiegel ① nehmen und das Spiegelglas ② mit dem Spezialwerkzeug oder zwei geeigneten Hebeln vorsichtig vom Gelenkbolzen ③ abziehen **A**.

Das Spiegelgehäuse auf die Befestigungsbolzen am Fahrzeug drücken **B**.

Mit dem Bohrer ④ ø 10 mm die Lage der Bohrung am Spiegelgehäuse markieren **C**.

Das Spiegelgehäuse abnehmen und mit den Bohrern ø 3 mm und ø 10 mm den Kabeldurchgang ⑤ bohren.

Die Schablone **B** (siehe Seite 63) ausschneiden und im Spiegelgehäuse plazieren.

Den Bohrungsmittelpunkt ⑥ mit der Reißnadel markieren und mit den Bohrern ø 3 mm und ø 10 mm das Kunststoffgehäuse und die darunterliegende Metallplatte durchbohren.

Das linke Spiegelgehäuse entsprechend bearbeiten.

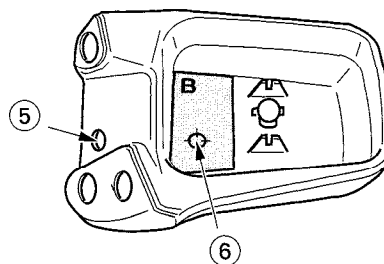
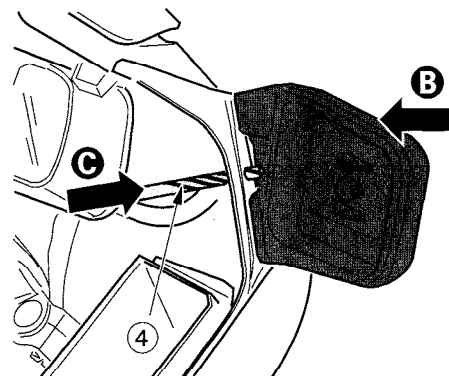
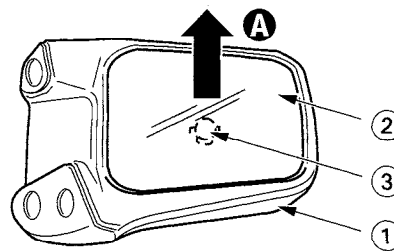

12 Die Spiegel zusammenbauen

Das Kabel ① in das Spiegelgehäuse ② einziehen und die Kabeltülle ③ eindrücken.



Achtung

Jetzt die beiden Stecker ④ an das Spiegelglas anschließen.

Den Gelenkbolzen ⑤ leicht mit Spülmittel benetzen – **kein Öl verwenden**.



Warnung

Bei der Montage des Spiegelglases dieses mit einem dicken Lappen abdecken und eine Schutzbrille tragen – **VERLETZUNGSGEFAHR!**

Das Spiegelglas vorsichtig auf den Gelenkbolzen drücken **A** – dabei nur **mittig** auf das Spiegelglas drücken.

Das Kabel durch die Verkleidung führen, die Kabeltülle ⑥ einziehen und den Spiegel auf die Befestigungsbolzen am Fahrzeug drücken **B**.

Das Kabel an den Kabelbaum ⑦ anschließen.

Mit dem linken Spiegel entsprechend verfahren.

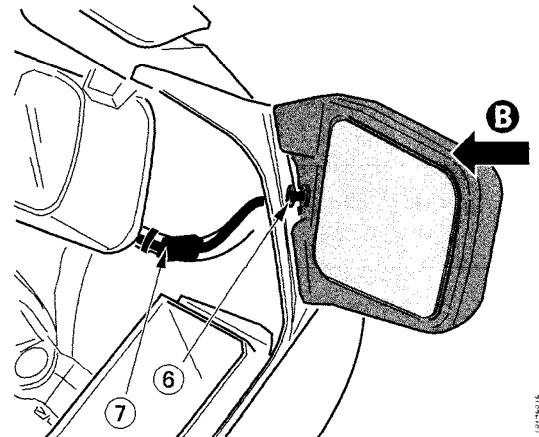
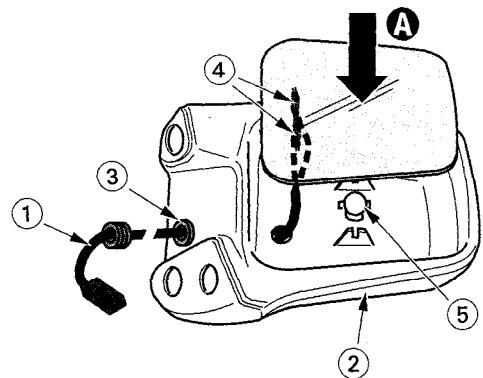

13 Das Fahrzeug zusammenbauen

Die Kabel der beiden Lautsprecher ① und das Kabel ② der Cockpitlampe anschließen. Das Kabel ③ des Heizspiegelschalters anschließen (nur wenn dieser in die Cockpitverkleidung eingebaut wurde) und die Cockpitverkleidung montieren.

Den Radioschacht und das Radio einsetzen.

Die Abdeckungen von Radio und Staufach montieren.

Den Kraftstoffbehälter montieren und anschließen.

Die Batterie anschließen.

Seitenteile und Sitzbank montieren.

Die Spiegel einstellen.

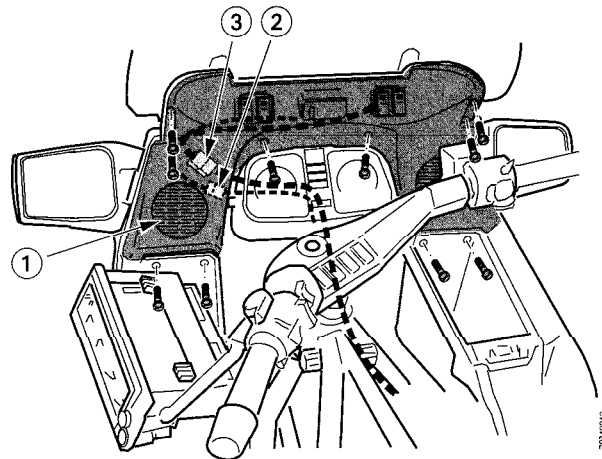

14 Beachten Sie die für Ihr Land geltenden Zulassungsbestimmungen!



Für den Bereich der BRD gilt:

Ein Eintrag in die Fahrzeugpapiere ist nicht erforderlich.

