

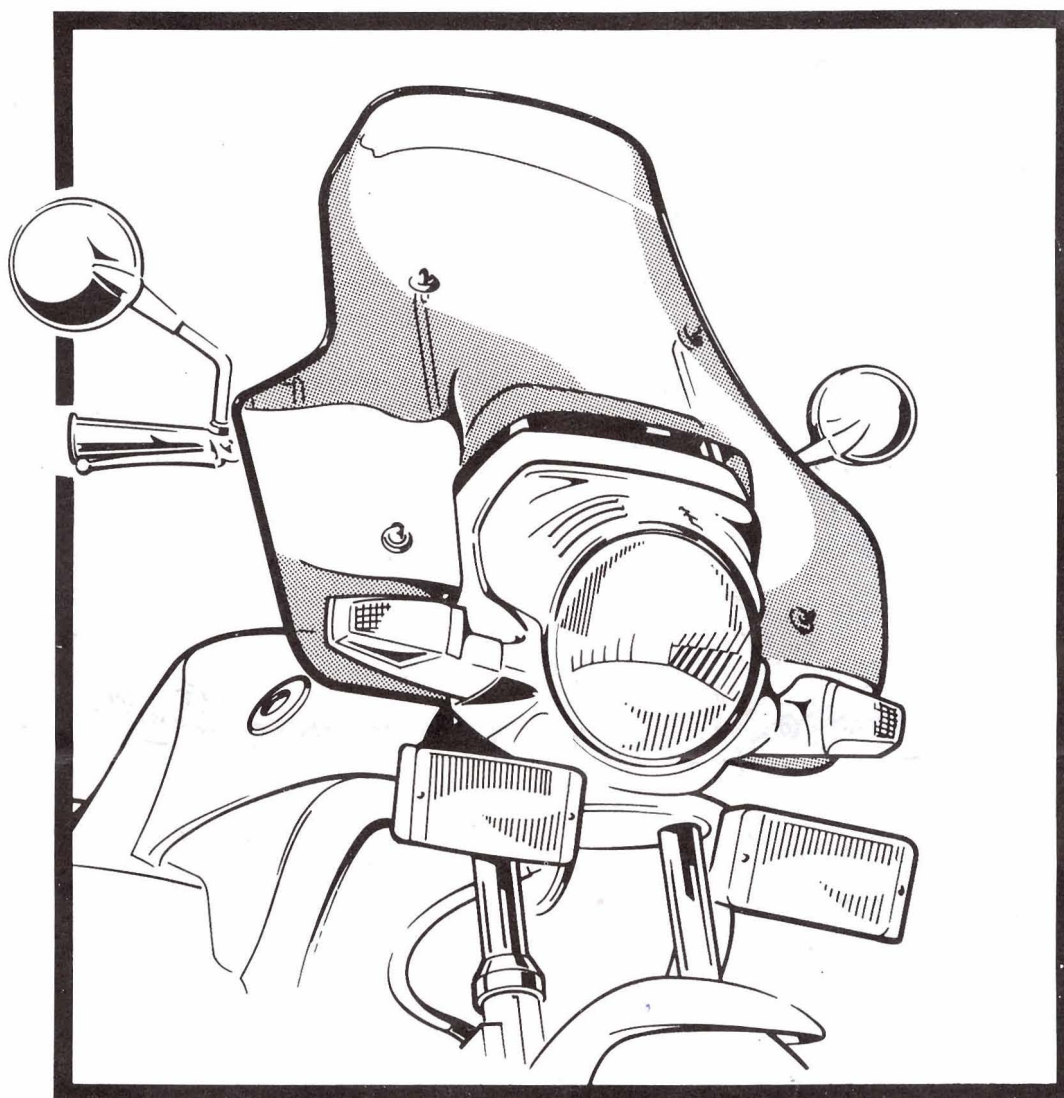

Nachrüstatz Windschild
Conversion Set for Windshield
Jeu de conversion pour parebrise
Juego ampliador de equipo para parabrisas
Set di conversione per parabrezza
Ombouw-set voor windscherm
Modifikationsatz für vindschärm

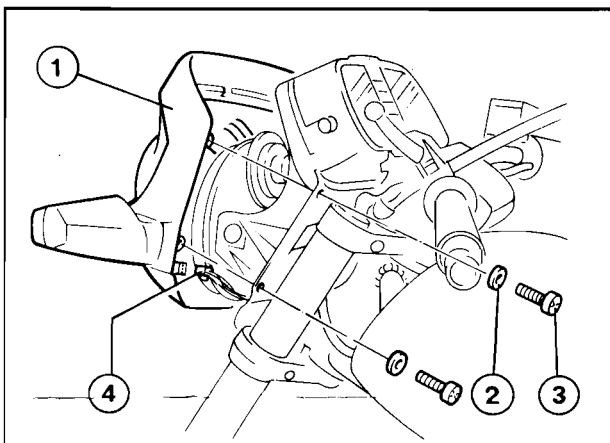

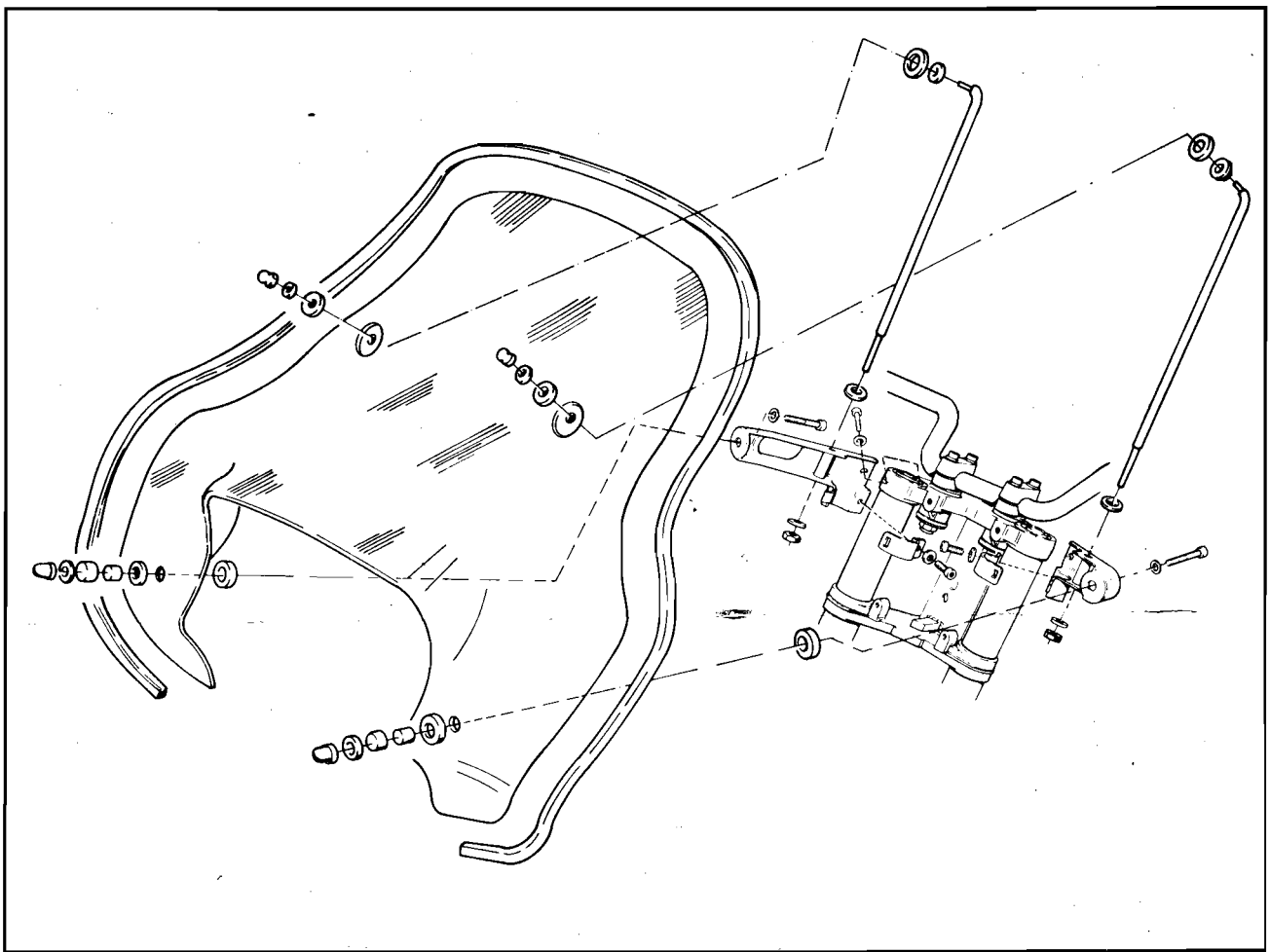

Vier Kreuzschlitzschrauben (3) lösen und mit Scheiben (2) abnehmen.

Abdeckung (1) vorsichtig von Scheinwerferträger nach vorne abziehen.

Blinkerkabel (4) abstecken.

1

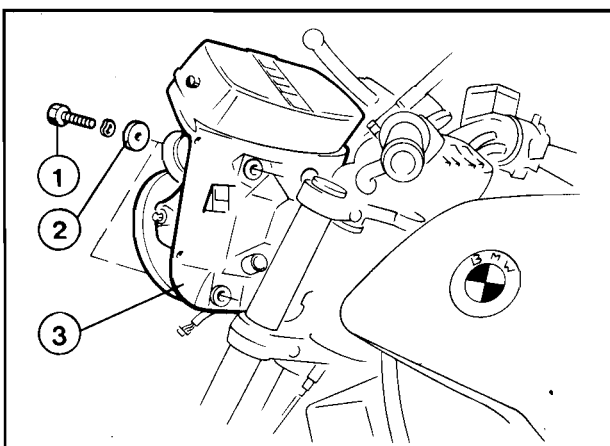

Vier Zylinderschrauben (1) lösen und mit Scheiben (2) abnehmen.

Scheinwerferträger mit Instrumentengehäuse (3) vorsichtig ablegen. Kabelbäume hierbei nicht beschädigen.

2

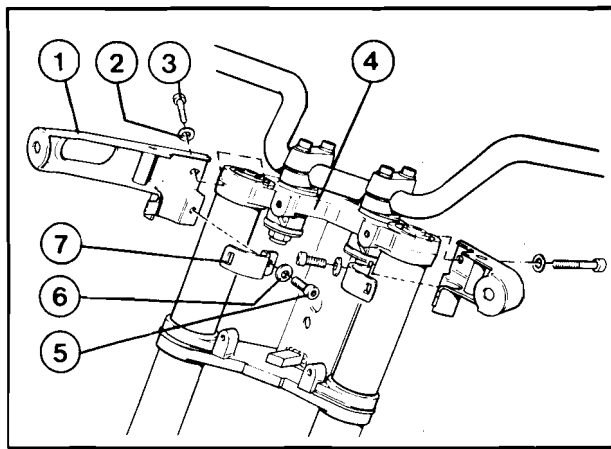

3

Zwei Zylinderschrauben (3) von oberer Gabelbrücke (4) lösen und mit Scheiben (2) abnehmen.

Halter rechts (1) mit Zylinderschraube (3) und Scheibe (2) lose an obere Gabelbrücke (4) anschrauben. Schelle (7) in Halter rechts (1) einhaken und mit Zylinderschraube (5) und Scheibe (6) lose anschrauben. Zuerst Zylinderschraube (3), dann Zylinderschraube (5) festziehen.

Halter links in gleicher Weise montieren.

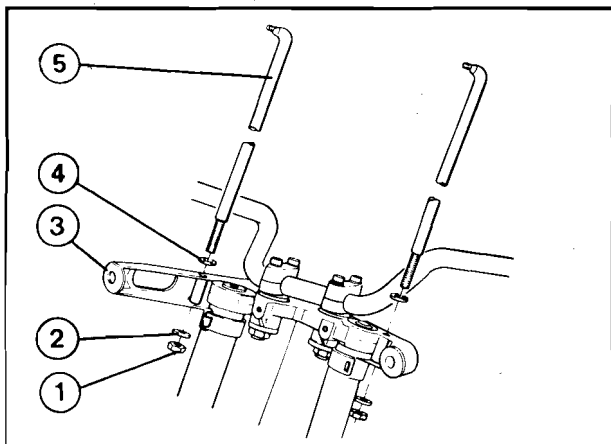

4

Scheibe (4) auf Strebe (5) schieben und Strebe (5) in Halter rechts (3) einsetzen. Strebe (5) mit Scheibe (2) und Mutter (1) lose anschrauben.

Strebe links in gleicher Weise lose anschrauben.

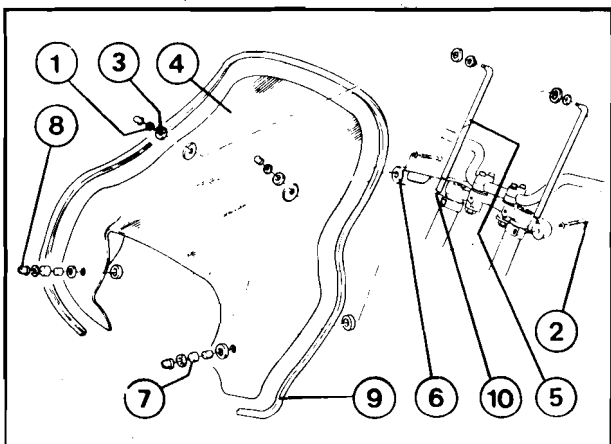

5

Windschild (4) an Halter (6) und Streben (5) lose anschrauben. Sechskantschrauben (2), Scheiben (1), Tüllen (3), Buchsen (7) und Hutmuttern (8) entsprechend Zeichnung verwenden.

Windschild gerade ausrichten und Hutmuttern (8) und Sechskantschrauben (2) sowie Muttern (10) fest anziehen. Darauf achten, daß Windschild spannungsfrei befestigt ist.

Kantenschutz (9) anbringen und auf richtige Länge zuschneiden.

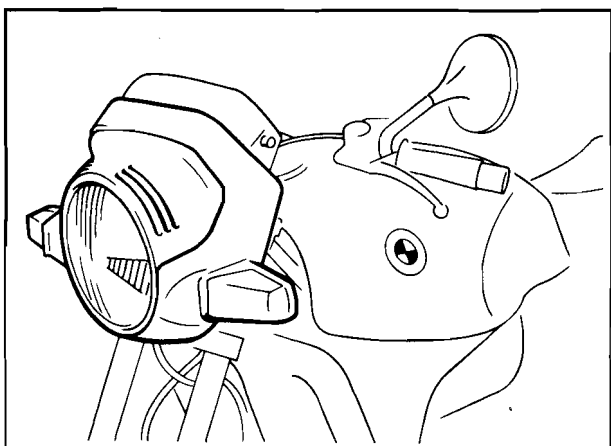

6

Scheinwerferträger mit Instrumentengehäuse und Abdeckung anbauen.

Eine Überprüfung nach §19 (2) STVZO durch den TÜV ist erforderlich.